

### FUNICIONES DEL CONTROLADOR:

Nuestra serie 8011 es un controlador inteligente con la típica configuración colector e inter-acumulador. La bomba de circulación debe funcionar sólo cuando el colector pueda proporcionar una ganancia útil de energía para el tanque de almacenamiento. La programación y ajustes deben ser realizados por el instalador siguiendo atentamente las instrucciones adjuntas al controlador. La bomba solar del grupo hidráulico debe permitir la circulación del fluido, únicamente si la superficie de captación solar es capaz aporta energía al acumulador solar.

1. SYSTEM	Un sistema
2. DT O & DT F	Función de diferencia de temperatura
3. THET	Temporizador del calentamiento de apoyo
4. EM	Temperatura de emergencia del colector (función de apagado de emergencia)
5. CMX	Límite de máxima temperatura del colector (función de enfriamiento del colector)
6. CMN	Protección de baja temperatura del colector
7. CFR	Protección contra las heladas del colector
8. SMX	Temperatura máxima del tanque
9. REC	Función de re-enfriamiento del tanque
10. C-F	Selección de grados °C o °F
11. DVWG	Función anti-legionela
12. CIRC	Control de la bomba de circulación de agua caliente por temperatura
13. nMIN	Ajuste de velocidad de la bomba del circuito solar (control de velocidad RPM)
14. OHQM	Medición de energía térmica
15. INTV	Función de intervalo de la bomba
16. BYPA	Función by-pass de alta temperatura
17. Holiday	Función de vacaciones
18. HND	Modo manual
19. PASS	Ajuste de contraseña
20. LOAD	Recuperar configuración original de fábrica
21.	Control manual de la bomba de circulación de agua caliente
22.	Función de consulta de temperatura
23.	Protección de la memoria
24.	Protección contra calentamiento en seco
25.	Protección de la pantalla
26.	Solución de problemas

## CARACTERÍSTICAS TÉCNICAS:

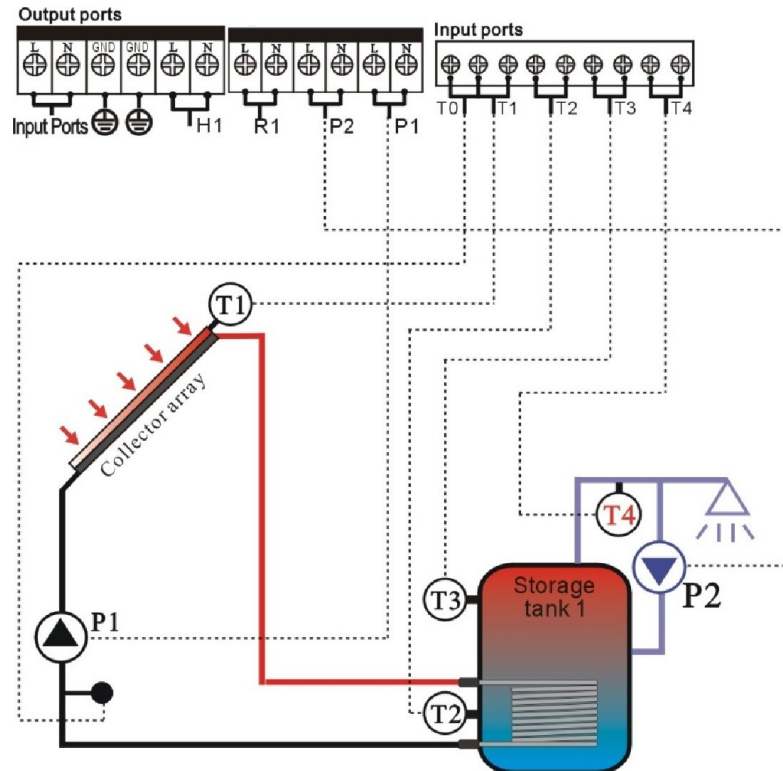

1. Medidas del controlador: 200mm x140mm x 43mm
2. Fuente de alimentación: AC230V± 10%
3. Consumo de potencia: < 3W
4. Precisión de la medición de la temperatura: ± 2°C
5. Rango de medición de la temperatura del colector: -10 ~ 220°C
6. Rango de medición de la temperatura del tanque: 0 ~ 110°C
7. Potencia de la bomba solar: ≤ 600W cada bomba (3)
8. Potencia del calentador eléctrico: ≤ 1.500W (1)
9. Entradas: 2 sondas Pt1000 (≤500°C) para el colector (cable de silicona ≤280°C), 3 sondas NTC10K, B3950 (≤135°C) para el tanque (cable de PVC ≤105°C).
10. Salidas: 3 relés para las bombas de circulación o para la válvula electromagnética de 3 vías, 1 relé para el calentador eléctrico.
11. Temperatura ambiente: -10°C ~ 50°C
12. Grado de protección: IP40

ESQUEMA DE APLICACIÓN:

