

8001 – PURGEUR D'AIR AUTOMATIQUE

8002 – VANNE D'ARRÊT



SPÉCIFICITÉS TECHNIQUES:

Teneur max. glycol: 50%
 Pression max. d'exercice: 10 bar
 Pression max. de purge: 5 bar
 Plage de température : -30÷180 °C
 Raccordement: 3/8" M

Matériaux:

- Corps: laiton, finition chromée
- Joints: élastomère haute résistance
- Couvercle: laiton, finition chromée
- Flotteur: polymère haute résistance

SPÉCIFICITÉS TECHNIQUES:

Teneur max. glycol: 50%
 Pression max. d'exercice: 10 bar
 Plage de température: -30÷200°C
 Raccordements: 3/8" F x 3/8" M

Matériaux:

- Corps: laiton, finition chromée
- Sphère: laiton, finition chromée
- Joints: élastomère haute résistance

FONCTION:

Les purgeurs d'air automatiques sont utilisés sur les circuits fermés des installations solaires et ont pour but d'évacuer l'air présent dans le système lors du remplissage et du démarrage. En fonction du niveau de fluide présent dans la cabine du purgeur, le flotteur entraîne le piston permettant d'actionner ou de fermer le couvercle du purgeur.

Les vannes d'arrêts sont utilisées en combinaison avec les purgeurs afin d'isoler ceux-ci lors du remplissage du système avec de l'eau et du glycol.

Cette série de purgeur automatique d'air a été spécialement élaborée pour les installations solaires et peut supporter de fortes températures et des solutions à base de glycol.

FONCTIONNEMENT:

Lorsque le niveau d'air accumulé dans la cabine augmente, le flotteur descend d'autant que le niveau de fluide se réduit. La tringle, connectée au flotteur, ouvre le piston du purgeur afin de libérer l'air. Le niveau de fluide peut alors augmenter (étant donné qu'il y a de l'espace qui se libère dans la cabine), permettant au couvercle du purgeur de se refermer.

Afin d'assurer un fonctionnement optimal du purgeur, la pression de l'eau dans le système doit rester en dessous du niveau maximum de purge.

TB8001-8002(FR) V9 2012-11-07

ENTRETIEN:

Fermer la vanne d'arrêt présente en face du purgeur afin d'isoler celui-ci du reste de l'installation. Ouvrir le couvercle du purgeur à l'aide d'un outil, puis nettoyer le flotteur et le piston afin de retirer les impuretés qui pourraient affecter le fonctionnement normal du purgeur.

DONNÉES HYDRAULIQUES

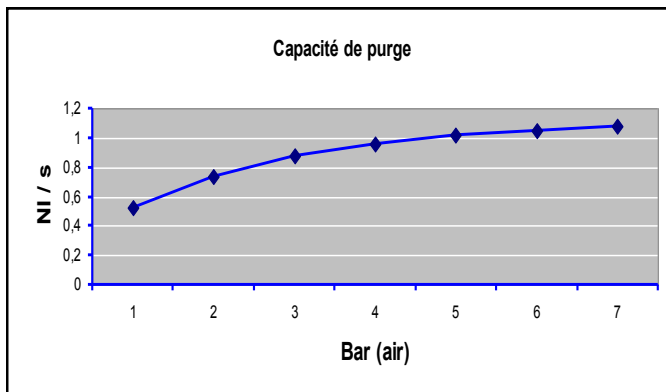

INSTALLATION:

Le purgeur série 8001 et la vanne d'arrêt série 8002 doivent être installés en position verticale (comme est indiqué sur le schéma ci-dessous), au-dessus des panneaux solaires et à des points du circuit où l'air à éliminer se concentre facilement.

La vanne d'arrêt doit être installée avant le purgeur afin d'isoler celui-ci dès la fin du remplissage et de la mise en route de l'installation.

DIMENSIONS:

8001 -- PURGEUR D'AIR AUTOMATIQUE

8002 -- VANNE D'ARRÊT

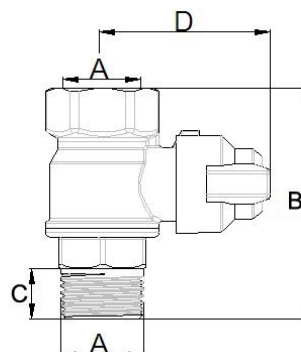
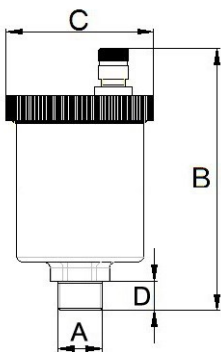

Code	A	B	C	D	Poids (kg)
8001	3/8"	98mm	Ø55	11mm	0,300

Code	A	B	C	D	Poids (kg)
8002	3/8"	45,5mm	9mm	36mm	0,096

SCHÉME EXPLICATIF:

